

Konfliktmanagement in der Schule

Workshop für Coaches der GTA „Programmieren mit Calliope mini“

Weitere Materialien zum Download:



Programm

- Einstimmung: Wer hat recht?
- Ursache von Konflikten: Kommunikationsfehler
 - 4-Ohren-Modell
 - Eskalationsstufen
- Konfliktquellen
- Konfliktlösestrategien während des Unterrichts
- Austausch und Fragen



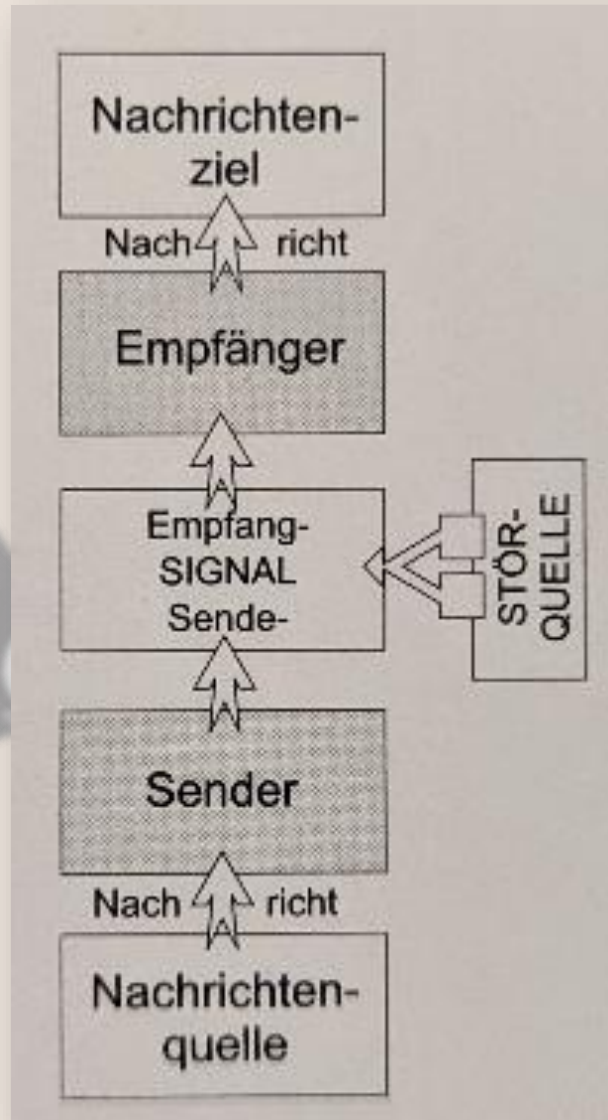

Ursache von Konflikten: Kommunikationsfehler

Was könnte in Ihrem Kurs eine solche Störquelle sein?

Hoffmann, Bernward: Medienpädagogik. Eine Einführung in Theorie und Praxis. Schöningh, Paderborn, 2003, S.52.

Dem Empfänger ist prinzipiell frei zu entscheiden, welchem Kommunikationsanteil er den größeren Wert beimisst und auf welchen er reagiert.

Inhaltsohr

Wie ist der Sachverhalt zu verstehen?
Inhalte, Sachverhalte

Appellohr

Was soll ich tun/denken/fühlen aufgrund einer Mitteilung?
Wahrnehmung von Handlungsaufforderungen

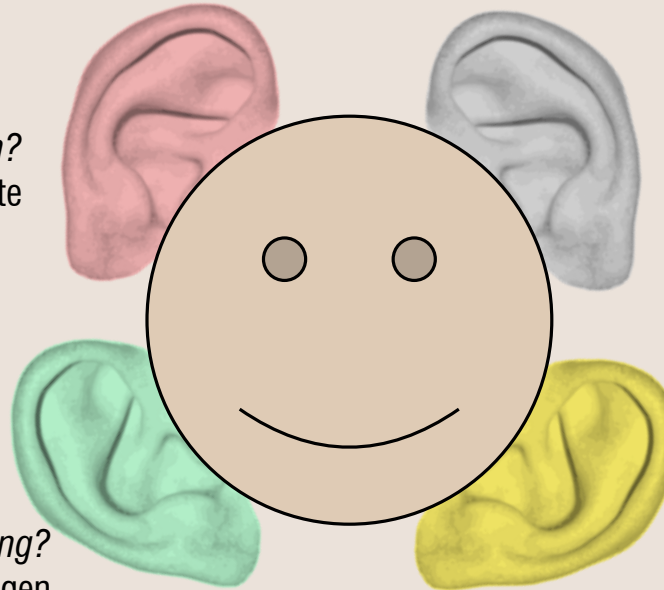

Beziehungsohr

Wie redet er/sie mit mir?
Wahrnehmung des in jeder Äußerung enthaltenen Angebots über die Art der Beziehung

Selbstoffenbarungsohr

Was ist mit ihm/ihr? Wen habe ich vor mir?
Wahrnehmung von Elementen einer Mitteilung, die Befindlichkeiten, Gefühle und Wertungen betreffen

Ursache von Konflikten: Kommunikationsfehler

Wie Konflikte eskalieren: Phasenmodell der Eskalation nach Friedrich Glasl

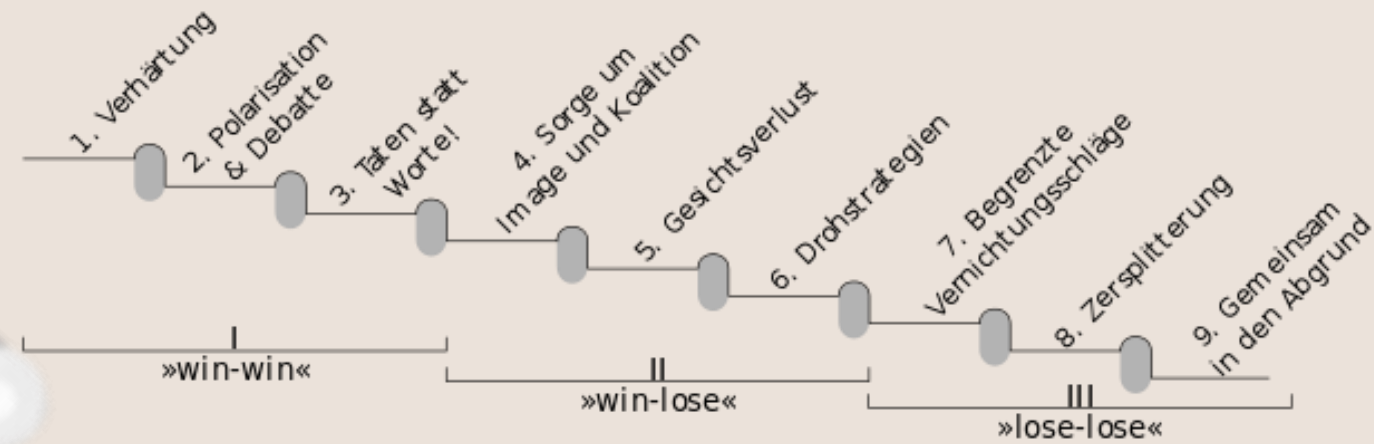

Moderation
selbständige
Konfliktlösung

Vermittlung
Mediation

Prozessbegleitung

Gerichtliches
Verfahren

soziotherapeutische
Begleitung

Machteingriff

Konfliktquellen

Schüler:innen	Lehrer:innen
<p>Kinder und Jugendliche befinden sich im Wachstum → agieren nicht wie Erwachsene</p> <p>Entwicklungsgrenzen: Temperamentprobleme, Integration von körperlich-seelischen Wandlungen in die Persönlichkeit, Sozialverhalten muss erlernt werden</p>	<p>Konfliktbeiträge:</p> <ul style="list-style-type: none">- Keine klare Verdeutlichung von Normen und Grenzen- Keine Durchsetzung von Konsequenzen- Misserfolg mit Entmutigung und Bloßstellung beantwortet- Mehr tadeln als loben- Vernachlässigung der Beziehungsebene

Konfliktlösestrategien während des Unterrichts

Ignorieren

Durch die Hintertür
stürmen

Grenzziehung
(Strafe)

Schweizer-Käse-Prinzip

Appellieren

Grenzziehung
(Warnung, Tadel)

Änderungsehrgeiz anstacheln

Symptomverschiebung

Positive Funktion
erkennen

Ermutigen

Aktives Zuhören

Ich-Botschaft

Austausch und Fragen



Vielen Dank für Ihre Aufmerksamkeit!

Hier kommen Sie zum
Feedbacktool der
Veranstaltung:

<https://www.oncoo.de/4fhu>

